

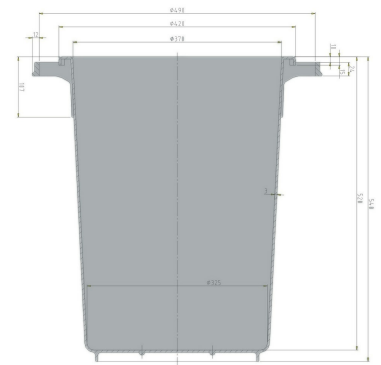



Tonne

50 l



Art.-Nr. 81081100

Technische Daten* ¹			
Außenmaß L x B x H (mm)	Ø 420 x 540		
Innenmaß L x B x H (mm)	Ø 370 x 520		
Gewicht (kg)	2,0		
Inhalt (l)	50		
Material	HDPE		
Traglast (kg)	 Nutzlast 50	 Auflast 105	
Stapelmaß (mm)	 ineinander / aufbauende Höhe 105	 aufeinander / aufbauende Höhe 525	
Ausführung		Optionen	
Farbe: weiß Stapelfähig ineinander, aufeinander nur mit Deckel Temperaturbeständigkeit von -30 °C bis +40 °C, kurzzeitig bis +90 °C Resistent gegen die meisten Chemikalien und Reinigungsmittel Lebensmittelgeeignet. HACCP Konform		Deckel Fahrgestell	
Verlademengen (Stk./Richtwerte)			
Auf Anfrage			
Beschriftung			
Heißprägung von Schriften, Logos und Nummerierungen stückzahlabhängig auf Anfrage. Position nach Absprache.			



*¹ Bei allen technischen Daten handelt es sich um charakteristische Eigenschaften, die unter bestimmten Prüfbedingungen festgestellt worden sind. Durch unterschiedliche Einsatzbedingungen wie Belastungsart, Umgebungstemperatur und Verweildauer ergeben sich abweichende Werte, die auf Anfrage geprüft werden können. Bei allen Daten und angegebenen Informationen sind Änderungen jederzeit vorbehalten. Unser Service-Team steht Ihnen gern zur Verfügung, die besonderen Anforderungen Ihres Einzelfalls zu prüfen.